

KUKirin G2

Používateľská príručka



 www.kukirin.net

 service@kukirin.net

www.kukirin.net

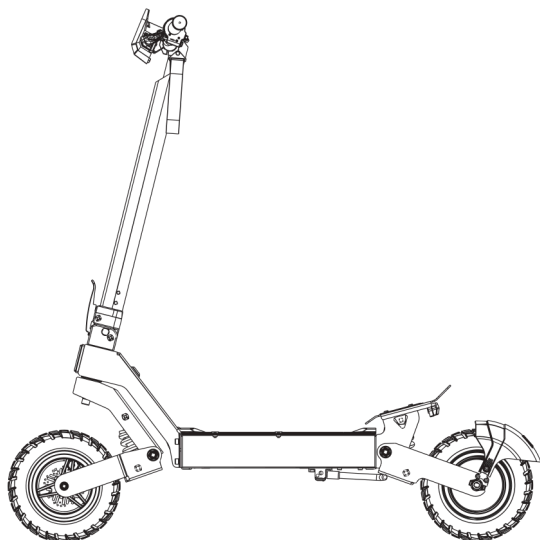

Obrázky v tomto návode sú len orientačné. Podrobnosti nájdete v skutočnom produkte.

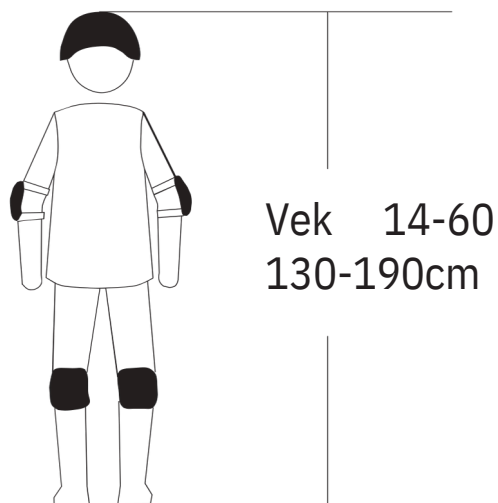





 Pri jazde na kolobežke noste počas cesty prilbu, chrániče kolien, lakťov, chrániče zápästia a iné ochranné prostriedky, aby ste znížili riziko zranenia.

Obsah

1.Upozornenie	2.Pozor	3.Obsah
4.Parametre	5.Obsah balenia	6.Montáž
7.Tipy pre začiatočníkov	8. Návod na obsluhu	9.Riešenie problémov
10. Nabíjanie batérie	11.Údržba	12.Záruka

1.Upozornenie

-  Je dôležité, aby ste dôkladne porozumeli svojej novej elektrickej kolobežke, aby ste pri jazde dosiahli najlepší výkon, pohodlie, zábavu a bezpečnosť. Aby ste porozumeli novej kolobežke a jej správne fungovaniu, mali by ste si najskôr pozorne prečítať návod.
-  Je dôležité jazdiť na prvýkrát bezpečne a kontrolovane. Drž sa ďalej od áut, prekážok a ostatných jazdcov. Mal by byť zakázaný vstup na diaľnice, do pruhov pre motorové vozidlá, do verejných pruhov, obrátiť premávku a vyhnúť sa jazde v daždi.
-  Kolobežky sú vozidlá s určitými rizikami. Počas jazdy nepoužívajte mobilné telefóny a nenoste slúchadlá. To je potrebné porozumieť dopravným pravidlám pre jazdu na elektrických kolobežkách na miestnych verejných komunikáciách. Keď jazdíte zakaždým by ste mali dodržiavať pravidlá. Pre vlastnú bezpečnosť si predtým nezabudnite nasadiť kvalifikovanú prilbu. Odporúča sa používať ochranné prostriedky, ako sú chrániče lakťov a kolien
-  Pri dodávaní elektrokolobežiek neexistuje základná povinná výbava a situácia sa môže líšiť rôznych regiónoch. Ak teda plánujete používať elektrické kolobežky na verejných komunikáciách, je potrebné sa vybaviť elektrokolobežky so základnou povinnou výbavou v súlade s príslušnými zákonmi a predpismi. Tento produkt je navrhnutý špeciálne pre vaše osobné použitie. Nepoužívajte ho na komerčné alebo iné účely. Prosíme, aby ste si tento návod riadne uschovali pre prípad potreby.

2. Pozor

Pred jazdou by sa mal skontrolovať tlak v pneumatikách, riadidlá by mali byť správne a bezpečne namontované. Prosím uistite sa, že je batéria úplne nabitá. Ak je batéria počas jazdy slabá, udržujte vozidlo v pohybe pomaly a stabilne. Nabíjanie by sa malo vykonať čo najskôr. Pred každým nabíjaním skontrolujte nabíjačku, káble a zástrčku. Ak dôjde k akémukolvek poškodeniu, nabíjačku nepoužívajte.

Pri brzdení na klzkej vozovke je brzdná dráha zvyčajne dlhšia ako na suchej vozovke. Preto je potrebné zabrzdiť skôr, aby ste zabrzdlili čo najbezpečnejšie.

Mali by ste sa snažiť vyhnúť používaniu elektrických kolobežiek v daždivých, búrlivých alebo zasnežených dňoch. Ak elektrické komponenty (ovládanie jednotky, motory a batérie) zvlhnú alebo sa namočia, môže dôjsť k nezvratnému poškodeniu, ktoré môže viesť až k výbuchu batérie. Tento produkt môže súčasne používať iba jedna dospelá osoba. Neprevážajte žiadnych ďalších cestujúcich. Ak sa cítite nepohodlne alebo pod vplyvom alkoholu alebo drog, nejazdte na kolobežke.

Vozidlo nie je hračka. Rovnako ako pri iných vozidlách existuje možnosť pádu, kolízie alebo stretu s inými vozidlami. Prosím, neposkytujte svoj elektrický skúter nikomu, kto nevie, ako ho správne používať. Ak dovoľíte ostatným jazdiť na vašom skútri, je vaša zodpovednosťou zabezpečiť, aby si všetci jazdci boli vedomí všetkých varovaní,

preventívne opatrenia, pokyny a bezpečnostné opatrenia a zabezpečiť, aby mohli tento produkt používať bezpečne a

zodpovedne a chrániť seba a ostatných pred poškodením.

Elektrické kolobežky by sa mali držať mimo dosahu horľavých materiálov a otvoreného ohňa.

3. Obsah

Poznámka: Hlučnosť vozidla je nižšia ako 70 dB.

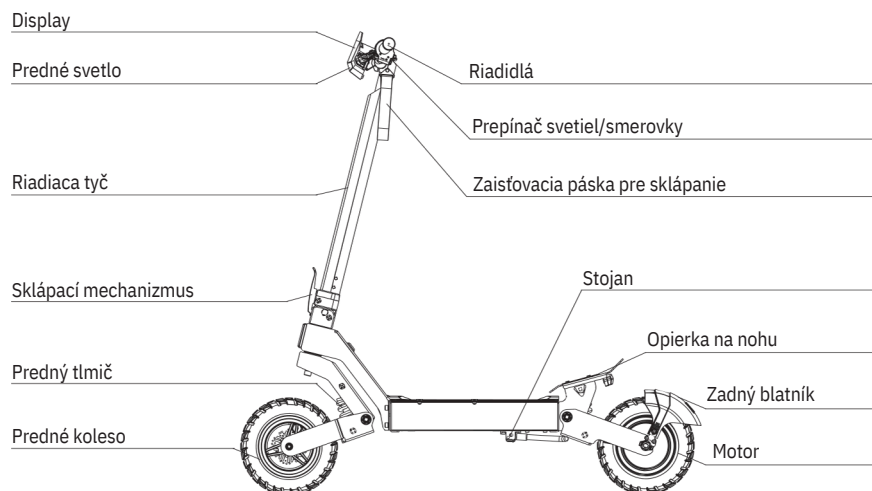

4 .Parametre

Názov	KUKIrin G2	
Veľkosť	Zložená veľkosť	1258*660*540mm
	Rozložená veľkosť	1258*660*1260mm
Parametre	Maximálna rýchlosť	≤ 25 km/h
	Medium-speed endurance	≤ 55 km
	Maximálne stúpanie	≤ 20°
	Kolesá	10 palcové off-road pneumatiky
	Tlmenie	Predné a zadné pružinové tlmenie
	Brzdy	Front and rear disc brakes
	Ukazovateľ na displeji	Rýchlosť, kilometre, stav batérie, atď...
Svetlá	LED	
Batéria	Vstupné napätie	100~240V/50~60Hz
	Kapacita	48V/15Ah
	Nabíjací čas	54.6V/2A nabíjačka, nabíjanie 9hodín.
Maximálne zaťaženie	Maximálne zaťaženie	120 kg
Váha	Váha	26Kg

5.Obsah balenia



1. User's manual*1

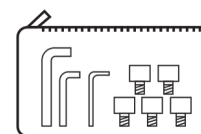

2. Súprava náradia a skrutkové príslušenstvo

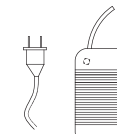

3.Nabíjačka*1

! Dôkladne skontrolujte, či nedošlo k strate alebo poškodeniu. Ak áno, ihneď nás kontaktujte.

6. Montáž

Zloženie



1. Uvoľnite poistku skladania.

2. Stlačte sklopnú západku.

3. Spustite riadiacu tyč a zachyťte poistnú pásku na spodok zadnej opierky na nohu.

Rozloženie

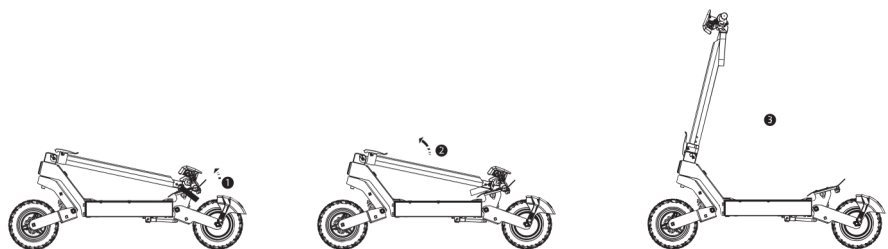

1. Odstráňte poistnú pásku v spodnej časti zadnej opierky na nohu.

2. Vystrite zvislú tyč riadenia

3. Pevne zatlačte stúpačku dopredu, kým nezacvakne

7. Tipy pre začiatočníkov

- ⚠ Noste ochranné pomôcky vrátane kvalifikovanej prilby, chráničov kolien, zápästí a chráničov lakťov.
- ⚠ Cvičte jazdu, kým nebudete môcť ľahko nastúpiť, ísť vpred, odbočiť, zastaviť a zosadnúť z elektrickej kolobežky.
- ⚠ Vyhnite sa prejedniu čohokolvek, čo sa môže prílepiť alebo uviaznuť v koliesách.
- ⚠ Uprednostňuje sa široká cesta; nejazdite na elektrickej kolobežke na svahu, na kopci alebo na ceste s prekážkou, kým nebudete zbehlý v jazde.

8. Návod na obsluhu

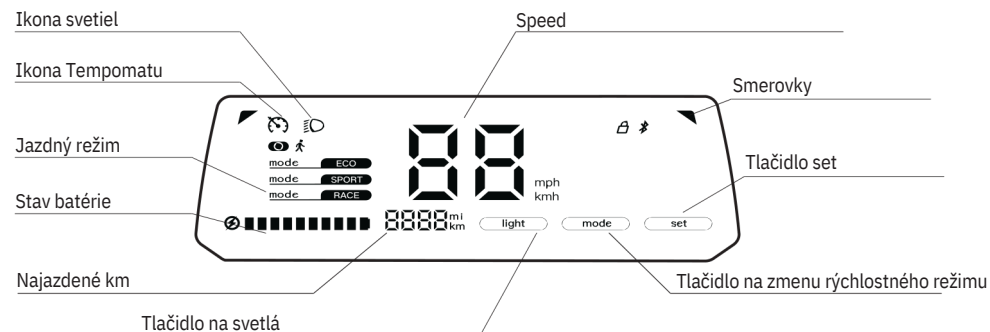
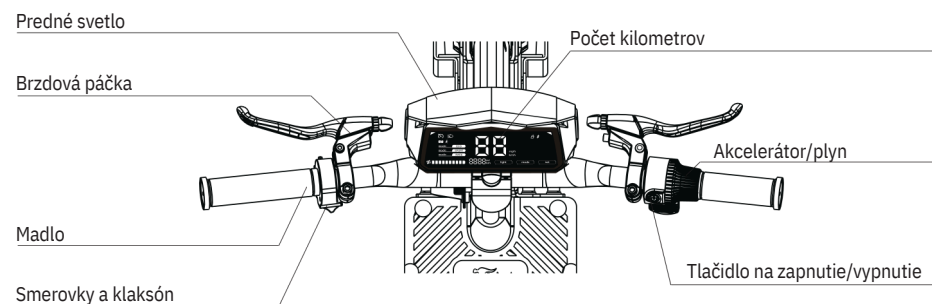

Set: Nastavenie dotykového tlačidla, kliknutím prepnete rýchlosť a jednotku kilometrov, dlhým stlačením prepnete štart z miesta alebo po odrazení
 MODE: Dotykové tlačidlo režimu, kliknutím prepnete režim jazdy, dlhým stlačením zapnete/vypnete tempomat.
 Svetlo: Dotykové tlačidlo svetlomotov.

Multifunkčné tlačidlo na zapnutie/vypnutie: Stlačením zapnete alebo vypnete kolobežku, zapnete/vypnete svetlo jediným kliknutím zo zapnutým displejom a dvojitým kliknutím prepnete režim jazdy.

Prepínač na smerovky: Keď prepnete prepínač smerových svetiel doľava, aby ste vstúpili do zákruty doľava, ľavé smerové svetlo bliká; keď sa prepínač smerových svetiel prepne doprava, aby ste vstúpili do pravej zákruty, bliká pravé svetlo smerovky.

Tlačidlo klaksónu: Stlačte tlačidlo klaksónu, zaznie zvuk klaksónu.

9. Riešenie problémov

Chyba	Kód	Riešenie
Nieje chyba	E0	Skúste vypnúť a zapnúť displej.
Pretlak	E1	Vymeňte batériu
Podnapätie	E2	Skontrolujte batériu/nabíjačku
Chyba riadiacej jednotky	E3	Skúste vymeniť riadiacu jednotku
Chyba akcelérátora	E4	Skúste odpojiť a zapojiť plyn alebo vymeňte za nový kus.
Chyba brzd	E5	Odpojte a zapojte brzdový senzor alebo vymeňte
Chyba komunikácie	E6	Skontrolujte správne zapnutie kabeláže alebo riadiacu jednotku.
Chyba motora	E7	Skontrolujte konektor motora/vymeňte motor.

10. Nabíjanie batérie

! Priateľské pripomenutie: Pri nabíjaní je kontrolka nabíjačky červená; pri plnom nabití sa zmení na zelenú.

Nikdy nezapínajte kolobežku na nabíjačke!

Otvorte kryt nabíjacieho konektora, po nabití ho nezabudnite zavrieť.

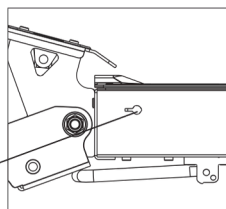

11. Údržba

! Mazací olej: Každých šesť mesiacov je potrebné na zloženú plochu pridať malé množstvo bieleho mazacieho tuku alebo maziva kvôli údržbe. Kolobežku treba každé tri mesiace skontrolovať, či nie sú uvoľnené nejaké skrutky. Ak sú niektoré uvoľnené, utiahnite ich.

! Batéria: Keď sa kolobežka nabíja alebo sa nepoužíva, vypnite napájanie. Keď sa dlho nepoužíva Elektrický skúter by mal byť umiestnený na bezpečnom mieste a nabitý aspoň raz za 3 mesiace.

! Skladovanie: Nenechávajte kolobežku dlhší čas na prudkom slnku alebo v iných veľmi vlhkých priestoroch. Udržujte skúter čistý.

12. Záruka

Od dátumu prijatia do záručnej doby, ak tento výrobok nefunguje správne alebo je poškodený, je možné ho bezplatne opraviť, vymeniť alebo vrátiť po otestovaní a potvrdení popredajným centrom KuKirin. Pri aplikácii kontaktujte predajcu produktu a postupujte podľa pokynov. Vtedy musíte poskytnúť presné, úplné a platné informácie o nákupe alebo faktúry.

Záruka	Warranty period
Riadiaca jednotka, displej, motor, lítiová batéria, nabíjačka.	Pól roka
Rám, nástupná plocha, zadný náboj, skladanie, sklápací mechanizmus, predná vidlica, atď.	1 rok