

KUKiirin V1 Pro

OPERATING MANUAL

EN



KUKiirin

www.kukirin.net

Diely a komponenty

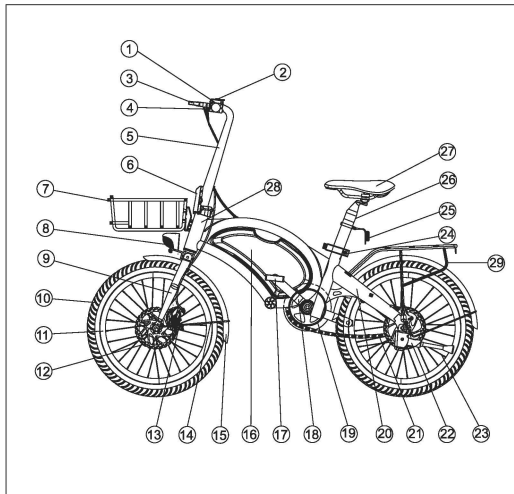

1. Plyh
2. Displej
3. Brzdová páka
4. Riadidlá
5. Rúrka
6. Spona na rúrku
7. Predný stojan
8. Svetiomet
9. Predná vidlica
10. Pneumatika
11. Náboj kolesa
12. Rotor prednej kotúčovej brzdy
13. Strmeň prednej kotúčovej brzdy
14. Podpora blatníka
15. Blatník
16. Schránka ovládača
17. Pedál
18. Kľuka
19. Reťazové koleso
20. Reťaz
21. Rám
22. Stojan
23. Hovoril
24. Sedadlo-ks Svorka
25. Zadné svetlo
26. Sedlová trubka
27. Sedlo
28. Hlavová trubka (s číslom rámu)
29. Zadný nosič

Poznámka: Keď aktualizujeme naše eBikes, ten, ktorý vlastníte, sa môže mierne líšiť od toho, ktorý je zobrazený vyššie, ale spôsob, akým ho používate, bude rovnaký.

V balíku

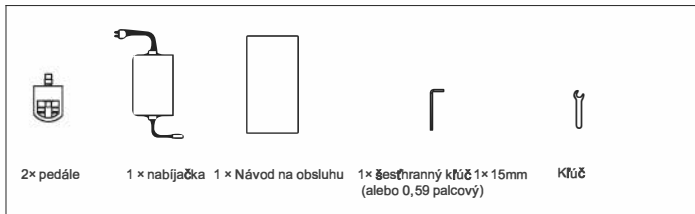

Rýchly štart
Rozložte riadidlá

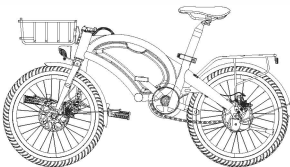

Inštalácia pedálov

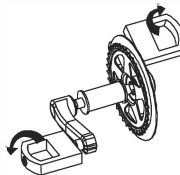

Zaskrutkujte pravý pedál so smere
hodinových ručičiek a ľavý proti
smeru hodinových ručičiek

Začínáme

1. Zloženie: 1) Otvorte krabicu, vyberte eBike a odstráňte obal. 2) Namontujte predné koleso na prednú vidlicu a utiahnite skrutky, aby zaistili na mieste. 3) Namontujte a zarovnajtie riadidlá na stúpačke a zaistite ich na mieste. 4) Choďte na eBike, aby ste sa uistili, že otáčajúce sa kolesá nebudú počuť abnormálny zvuk. Jemne potiahnite brzdové páčky o niekoľko stupňov, aby ste zabezpečili, že predné aj zadné brzdy fungujú normálne. 5) Nastavte sedlovú trubku na požadovanú výšku a zaistite rýchloupínací mechanizmus. 6) Nainštalujte pedále a odľahčite. (Pri jazde na eBike noste prilbu.)
2. Nabíjanie: Pripojte DC konektor originálnej nabijacky k nabíjaciemu slotu vášho eBike a AC zástrčku do elektrickej siete. Po dokončení nabíjania sa kontrolka nabijacky zmení na červenú až zelenú. (Ne nabíjajte svoj eBike vo vnútri. Pri nabíjaní vonku sa vyhňte dažďu a silnému priamemu slnku nad nabíjačkou.)
3. Vypínač: Nájdite vypínač na ľavej rukoväti. loggie forward na zapnutie a displej sa podľa toho zapne. loggie prepínač späť na vypnutie.
4. Svetlomety: Nájdite spínač svetiel na displeji na ľavej rukoväti. Keď je napájanie zapnuté, stlačte a zapnite a vypnite svetlomety.
5. Tempomat: Keď počas jazdy dosiahnete požadovanú rýchlosť a budete ju udržiavať, držte preraďovač v rovnakej polohe päť až osem sekúnd, aby ste mohli začať plávať. Počas plavby môžete páčku uvoľniť. Ak chcete zastaviť jazdu, znova otočte radiacu páku, aby ste zrychlili, alebo zatiahnite brzdové páčky.
6. Režim radenia (otáčky motora): Stlačte "M" na displeji pre zmenu otáčok motora. Režim 1/2/3 zodpovedá maximálnej rýchlosti poháňanej motorom ot 25 km/h (alebo 15,53 mph) a 35 km/h (alebo 21,74 mph) a 45 km/h (27,96 mph)
7. Displej: Displej na pravej strane riadidiel zobrazuje stav batérie, rýchlosť, režim, dojazd.
8. Jazdné režimy:

- a. Športový režim: Napájanie je vypnuté a motor nemá výstup. Pedál a cvičenie.
- b. Režim plynu: Keď je napájanie zapnuté, otáčaním plynu zrychlíte a začnete jazdu bez pedálovania.
- c. Režim pedálového asistenta: Keď je napájanie zapnuté a keď šliapete, motor tiež poskytuje energiu pre jednoduchšiu a energeticky efektívnejšiu jazdu.
9. Vypnutie brzd: Keď stlačíte brzdové páčky, regulátor preruší výstup motora. Zapojené sú aj mechanické kotúčové brzdy. Pokiaľ brzdové páčky nie sú úplne uvoľnené, režim pedálového asistenta alebo režim plynu zostane vypnutý.

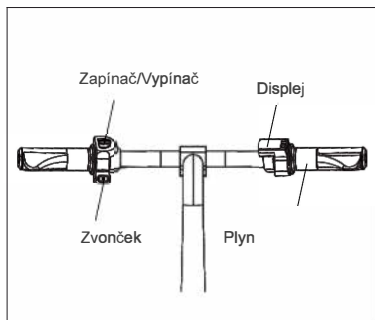
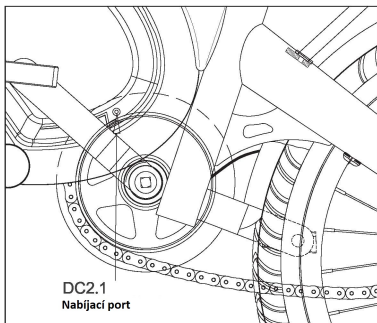

Inštalácia predného kolesa

1. Základný mechanický princíp s nábojom a kotevnými maticami Otáčaním kotevných matic v smere hodinových ručičiek zvýšite upnutie a proti smeru hodinových ručičiek pre zníženie.

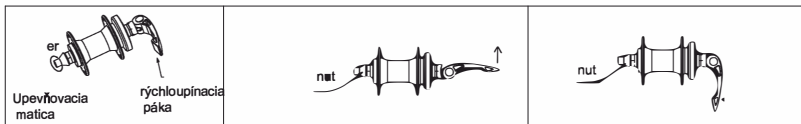

II. Ako nainštalovať

1. Manuálne otočte kotviace matice proti smeru hodinových ručičiek, aby ste uvoľnili miesto, a vložte predné koleso úplne do výstupkov prednej vidlice.

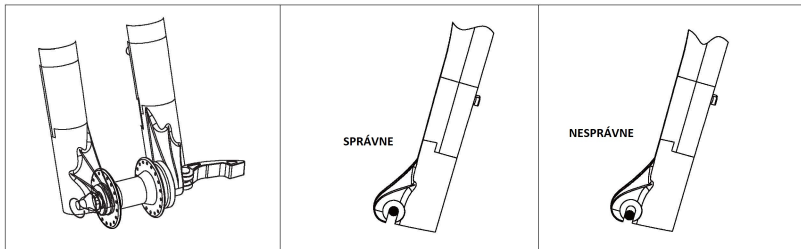

2. Manuálne otočte kotviace matice v smere hodinových ručičiek, aby ste ich upevnili. Uistite sa, že predné koleso je umiestnené v úplnom strede prednej vidlice a že rotor kotúčovej brzdy je rovnobežný so strmeňom kotúčovej brzdy smerom ku koncu prednej vidlice s medzerou medzi nimi.

Ponechajte na oboch stranách nejaký priestor a dotiahnite na miesto pomocou kľúčča, ako je uvedené nižšie.

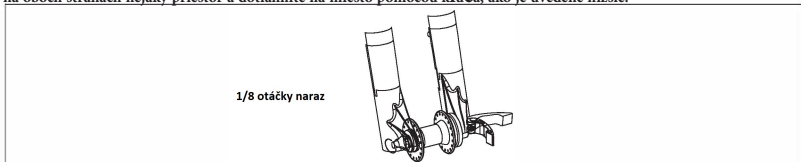

3. Upevnite Rýchlopupínák

Počas držania nohy vidlice stlačajte rýchlozáver, kým nebude zaistený. Slovo „CLOSE“ vytlačené na rýchlopupínaku by malo smerovať von.



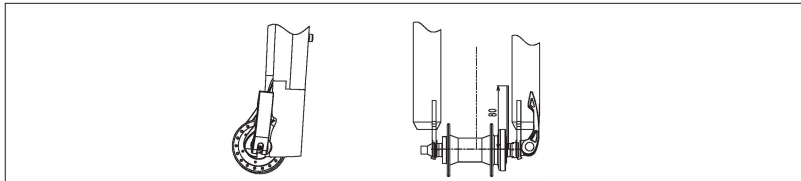

Rýchle uvoľnenie by malo byť umiestnené pred vidlicou a uistite sa, že je rovnobežné s vidlicou, ako je znázornené na obrázku nižšie.





Displej

Pozrite si obrazovku merača nižšie:







Položka	Obrázok	Popis
Svetlomet		Ikona sa rozsvieti, keď je predné svetlo zapnuté, a zhasne, keď je predné svetlo vypnuté.
Aktuálny počet najjazdených kilometrov		Zobrazí sa počet najjazdených kilometrov jednej jazdy (rozsah: 0,0-9999 km); Keď je číslo menšie ako 1 000, rozsah bude: 0,0-999,9 km; Keď je číslo vyššie ako 1000, dojazd bude 1000-9999 km
Celkový počet najjazdených kilometrov		Zobrazí sa celkový počet najjazdených kilometrov (rozsah: 0,0 – 9999 km) Keď je číslo menšie ako 1 000, rozsah bude: 0,0-999,9 km; Keď je číslo vyššie ako 1000, dojazd bude 1000-9999 km
Aktuálna rýchlosť		Aktuálna rýchlosť
Aktuálna batéria		Aktuálna úroveň nabitia batérie

Tlačidlá

Položka	Obrázok	Popis
Tlačidlo predného svetla		Zapnutie/vypnutie predného svetla (napájanie je zapnuté)
Funkčné tlačidlo		Shift jazdný režim a úspora energie
Nastavovacie tlačidlo		OD0; VÝLET; Napájacie napätie; hlásenie o poruche a zobrazenie nastavenia

Keď je E-bike v režime tempomatu, **ECO** **MID** **HIGH** bude blikať a upozorňovať. Keď sa tempomat zastaví, obrázky prestanú blikať.

Batéria

Percento batérie	> 70%	50%~70%	30%~50%	< 30%
Displej				

Keď úroveň nabitia batérie klesne pod 30 %, na obrazovke sa zobrazí varovanie.

Kód poruchy

Chybový kód bude blikať a zobrazí sa nasledovne:

Zobrazenie "EE~1" zlyhalo pri prijímaní hlásenia.

Zobrazenie "EE~2" zlyhalo pri odosielaní správy

Ovládač "EE~3" má problém

Motor "EE~4" má problém

"EE~5" Porucha motorat ~ otázka fázy

"EE~6" škrtiaca klapka má problém

"EE~7" Brzdová páka má problém

Snímač pomoci Padal „EE~8" má problém

Motor "EE~9" má nízke napätie

Špecifikácia

Zloženie	Model	V1-Pro
	Materiál tela	Rám z hliníkovej zliatiny
	Rozložená veľkosť	1450*570*1130 (alebo 57,08*22,44*44,49 palca)
	Veľkosť balenia	Vnútoraná veľkosť: 1220*250*630 (alebo 44,09*9,84*24,80 palca) Vonkajšia veľkosť: 1235*260*650 (alebo 48,62*10,23*25,59 palca)
	Rázvor kolies	915 mmm (36,02 palca)
	Výška pedálov od zerne	160 mmm (alebo 6,3 palca)
	Náboj kolesa	20 palcov
	Farba tela	čierna

Výkon	Max. nosnosť	120 kg (or 264.55 lbs.)
	Priemerná rýchlosť	35 km/h (or 21.74 mph)
	Maximálna konštrukčná rýchlosť	45 km/h (or 27.96 mph)
	Spotreba energie na sto kilometrov	1.08 kWh
	Dosah v režime plynu	26km±3 (or 57.32±6.61 mi)
	Dosah v režime asistencie pedálov	39km±3 (or 85.98±6.61 mi)
	Kapacita lezenia do kopca	15 stupňov
	Prevádzková teplota	-10-45 stupňov Celzia (alebo 14-113 stupňov Fahrenheita)
	Hodnotenie IP	IP54
Jadro	Typ batérie	18650 lithium-ion
	Kapacita batérie	7.5Ah
	Menovité napätie batérie	48V
	Nabijacie napätie	DC54.6V
	Vstupné napätie nabijačky	AC100~220V
	Doba nabíjania	4-5 hodín
	Menovitý výkon motora	350W
	Menovitá rýchlosť motora	450 r/min
	Menovité napätie motora	48V
	Hodnota podpätia regulátora	41±0.5V
	Regulátor nad aktuálnou hodnotou	15±1A
Vlastnosti	Svetlomet	áno
	Zadný stojan	áno
	Tempomat	áno
	Senzor rýchlosti	áno
	Nastaviteľné sedadlo	áno
	Brzdy	Predné a zadné kotúčové brzdy
	Prispôsobené nálepky	Voliteľné

Poznámka: Maximálna rýchlosť sa môže líšiť v závislosti od stavu batérie, zaťaženia, tlaku v pneumatikách, terénu, stavu mazania reťaze a ložísk atď. Rozsahy sú určené na základe testov pri teplote okolia 25 °C (alebo 77 °F), pri rýchlosti 15 až 20 km/h (alebo 9,32 až 12,43 mph), na hladkom a pevnom teréne, so zaťažením 75 kg (alebo 165,35 libier) a v nepretržovanom čase od plného na nulovú úroveň nabitia batérie. Rozsahy sa môžu líšiť v závislosti od vášho jazdného správania, okolitej teploty, zaťaženia, tlaku v pneumatikách, terénu atď.

Schéma zapojenia

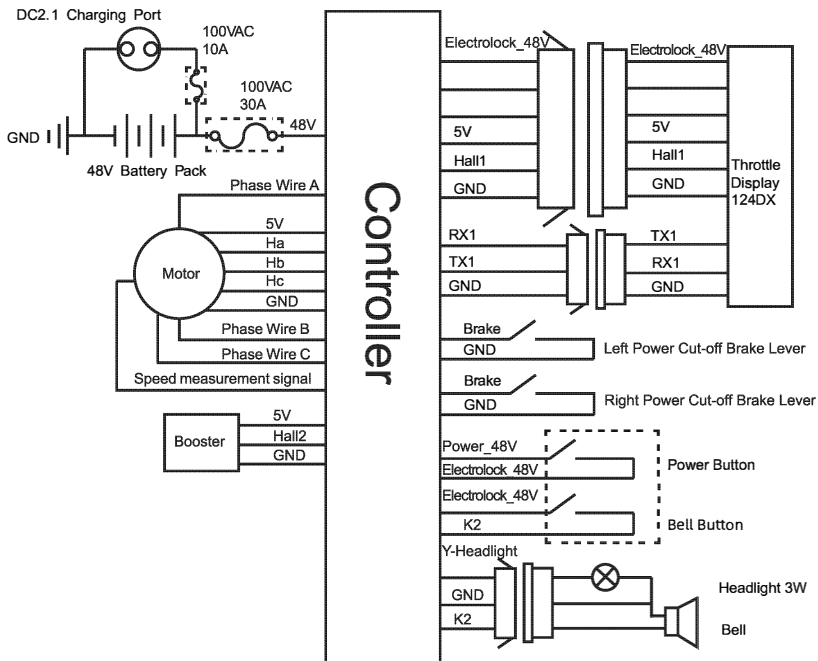

Upozornenie

Batéria a nabíjanie

- Nespájajte pozitíva s negatívami alebo naopak. Batériu nepoškodzujte, nerozoberajte ani neskratujte. Zabráňte vniknutiu vody, iných tekutín alebo iných cudzích látok do batérie, aby ste predišli skratu.
- Pri nabíjaní batérie je potrebné dodržiavať pokyny v tomto návode, inak nesie zodpovednosť za prípadné následky výhradne vlastník.
- Batériu nabíjajte iba pri teplote medzi 0°C (alebo 32° F) a 45°C (alebo 113° F) a vybijajte pri teplote medzi -2°C (alebo -4° F) až 60°C (alebo 140 °F). Nabíjaci prúd by nemal presiahnuť 2A. Nabíjajte iba na dobre vetranom mieste, mimo dosahu slnka a tepla.
- Na nabíjanie batérie použite originálnu nabíjačku z balenia. Pred zapojením nabíjačky do siete pripojte nabíjačku a batériu. Nenabíjajte batériu zakaždým dlhšie ako 6 hodín.
- Ak sa pri nabíjaní indikátor nabíjania javí abnormálne, uvoľňuje sa zápach alebo sa nabíjačka prehrieva, okamžite zastavte nabíjanie. Opravte alebo vymeňte nabíjačku.
- Ak chcete zastaviť nabíjanie, pred odpojením nabíjačky a batérie odpojte sieťovú zástrčku.
- Keď sa indikátor nabíjania rozsvieti na zeleno, zastavte nabíjanie.
- Nenechávajte nabíjačku pripojenú k akémukoľvek zdroju striedavého prúdu, keď nenabíjate.
- Keď batériu nepoužívate, skladujte ju na suchom (relatívna vlhkosť 65 ± 20 %) a chladnom (teplota 10-35 °C alebo 50-95 °F)). Uchovávajte mimo dosahu ohňa, tepla a vysokej teploty • Batériu nekladajte do kyselínových alebo alkalických tekutín. Uistite sa, že batériu nabíjate dve hodiny každý mesiac.
- Pred použitím nabíjačky na nabitie inej batérie si všimnite typ batérie a napätie, ktoré môže nabíjačka používať.
- Neodporúčame nosiť nabíjačku so svojim eBike. Ak musíte, umiestnite nabíjačku do skrinky s náradím po ošetroení tlmenia nárazov.
- Nerozoberajte nabíjačku ani nevymieňajte časti a komponenty v nabíjačke svojpomocne.
- Použitie batérie sú klasifikované ako nebezpečné. Nerozoberajte vybitú batériu svojpomocne. Malo by sa správne zbierať a recyklovať.
- Dodávanú lítiovú batériu je možné nabiť minimálne 800-krát, pričom typická životnosť presahuje 1 000-krát pri pravidelnom používaní. Pri nabíjaní lítiovej batérie v interiéri môže hroziť potenciálne nebezpečenstvo. Preto sa dôrazne odporúča vykonávať proces nabíjania vonku.

Jazda na eBike

- Nepoužívajte eBike, kým si pozorne neprečítate tento návod a kým dôkladne nepoznáte svoj eBike.
- **Tento eBike je určený pre jazdcov vo veku 16-45 rokov. Každý, kto má menej ako 16 rokov, má prísny zákaz jazdiť na tomto eBike.**
- Noste prilbu.
- Nepožičiavajte svoj eBike nikomu, kto ho nevie používať, aby ste sa vyhlí poškodeniu.
- Pri nastavovaní riadiacej rúrky a sedlovej rúrky neodkrývajte značky minimálneho zasunutia.
- Pred jazdou skontrolujte tlak v pneumatikách. Odporúča sa udržiavať na 35-45 PSI.
- Pred jazdou sa uistite, že napájanie, svetlá, rukoväte, brzdy, kolesá, odrazky a iné sú v dobrom stave.
- Pred prenášaním ľudí alebo predmetov na eBike si osvojte miestne zákony a predpisy a dodržiujte ich.
- Neprekračujte nosnosť 120 kg (alebo 264,60 libier).
- Noste prilbu a dodržiavajte pravidlá cestnej premávky.
- Dodržiavajte miestne pravidlá cestnej premávky a držte sa vpravo alebo vľavo.
- Nejazdite v žiadnom jazdnom pruhu alebo v dave chodcov.

Upozornenie

- Odporúča sa neprekračovať rýchlosť 15 km/h (alebo 9,32 mph) pri jazde na akomkoľvek nemotorizovanom pruhu, zjazde z kopca alebo spevnenej ceste.
- Spomaľte v daždi alebo snežení, keď sa zvyšuje požadovaná brzdná dráha.
- Il sa odporúča nejazdiť v búrke alebo extrémnom počasí.
- Zabráňte nárazom na motor.
- Udržujte ložiská namazané.
- Neparkujte svoj eBike v žiadnej hale, na chodníku, na evakuačnom schodisku alebo na núdzovom vchode/východe.
- Nenabíjajte ani neparkujte svoj eBike v žiadnej obytnej budove. Pri nabíjaní držte mimo dosahu horľavých látok. Nabíjanie by nemalo presiahnuť 6 hodín zakaždým.
- Používatelia by mali pri jazde na bicykli prísne dodržiavať dopravné zákony a predpisy. Il existujú špeciálne miestne zákony a nariadenia, používatelia by ich mali zodpovedajúcim spôsobom dodržiavať.

Údržba

- Predné a zadné kolesá by mali byť zarovnané so stredom prednej vidlice a rámu.
- Parkujte mimo dosahu priameho slnečného žiarenia a dažďa.
- Elektrobicykel neoplachujte. Čistite vlhkou handričkou.
- Často kontrolujte motor a brzdy. Neolejujte brzdný systém.
- Pravidelne kontrolujte všetky skrutky a udrzte ich utiahnuté.
- Odporúčané špecifikácie krútiaceho momentu: skrutka riadidiel 60-80 kgf.cm (alebo 52,08-69,44 lbf.in), skrutka riadenia 175-200 kgf.cm (alebo 151,90-173,60 lbf.in), skrutka sedla 175-250 kgf.cm (alebo 151,90-217,00 lbf.in) a skrutka kolesa 320-450 kgf.cm (alebo 277,70-390,60 lbf.in).
- Pravidelne kontrolujte napnutie reťaze, ktoré je možné nastaviť pomocou regulátora reťaze.
- Často kontrolujte pneumatiky, či nie sú poškriabané, prasknuté alebo nadmerne opotrebované. Vnútna duša a ventil by mali byť kolmé na náboj kolesa. Prepichnutá, poškodená alebo nadmerne poškodená duša a pneumatika musia byť okamžite vymenené. Obráťte sa na profesionálnych technikov.
- Je zakázané upravovať kľúčové konštrukčné diely vrátane rámu, prednej vidlice a riadenia a akýchkoľvek elektrických častí. Il poškodené, nahraďte ich identickými dielmi z našej továrne. V opačnom prípade bude záruka neplatná a vlastník nesie výhradnú zodpovednosť za akékoľvek následky.

Vylúčenie zodpovednosti

- Naša spoločnosť si vyhradzuje právo upraviť a poskytnúť konečnú interpretáciu modelu produktu, špecifikácie a iných informácií uvedených v tomto návode.
- Funkcie konkrétneho modelu uvedené v tejto príručke sa vzťahujú len na tento konkrétny model.
- Model produktu, špecifikácie a ďalšie informácie uvedené v tomto návode podliehajú akýmkoľvek úpravám alebo zmenám bez upozornenia.
- Bez predchádzajúceho písomného súhlasu spoločnosti sa obsah príručky nesmie kopírovať, upravovať, pretlačovať, rozširovať ani zverejňovať v akejkoľvek forme.
- Pred použitím výrobku si pozorne prečítajte tento návod a pracujte v súlade s návodom. V opačnom prípade spoločnosť nezodpovedá za žiadne osobné alebo majetkové škody, vrátane poškodenia produktu, spôsobené nesprávnym použitím alebo zneužitím.